



Sc.R.M. 3/4P.

Scala retrattile
manuale
UNI EN 14975

Scala in acciaio a movimentazione manuale con impacchettamento pieghevole.
Verniciatura a polvere Grigio RAL 7032.

Caratteristiche standard:

- pannello di chiusura in multistrato non verniciato spessore 15 mm classe A
- doppio corrimano saldato in entrambi i lati DX e SX
- struttura in tubolare ovale 60x30 sp. 1,5 mm verniciato a fuoco epossipoliestere e cricchetto di irrigidimento pezzi scala
- gradini antiscivolo in lamiera profilato stampato 12/10 verniciati a fuoco epossipoliestere larghezza utile 26 cm su scale con larghezza 55 cm, 36 cm su scale con larghezza 70 cm
- molle zincate Ø 25 mm di aiuto movimentazione apri/chiudi
- kit di montaggio comprensivo di serratura a cricchetto, asta di apertura e barre filettate di ancoraggio con staffe



Serratura a cricchetto

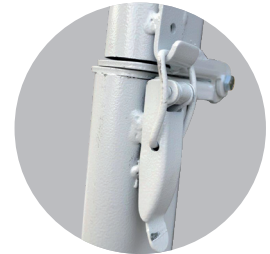

Blocco di sicurezza



Anello per apertura manuale o con asta

A richiesta:

- dimensione cassonetto a misura
- altezza pavimento soffitto su misure oltre i 300 cm (supplemento ogni 25 cm aggiuntivi)
- coppia maniglioni di sbarco H 55 cm
- pannello di chiusura coibentato con poliestere sp. 3 cm
- piastre saldate nel cassonetto per posa tramite fissaggio con tasselli
- colorazione a richiesta in base ai RAL disponibili

ATTENZIONE:

tutte le misure inerenti LARGHEZZA e LUNGHEZZA riportate nel presente catalogo sono riferite alle dimensioni del foro muro finito e squadrato.

IN FASE D'ORDINE COMUNICARE SEMPRE L'ALTEZZA PRECISA PAVIMENTO - SOFFITTO E LO SPESSORE DELLA SOLETTA.

DATI TECNICI (cm)	4P	4P	4P	3P	3P	4P	4P	4P	3P	3P
LA LARGHEZZA	55	55	55	55	55	70	70	70	70	70
LU LUNGHEZZA	90	100	110	120	130	90	100	110	120	130
HP H PAVIMENTO/SOFFITTO	270/300	270/300	270/300	270/300	270/300	270/300	270/300	270/300	270/300	270/300
IM INGOMBRO IN MANOVRA	150	160	160	160	180	150	160	160	160	180
IT INGOMBRO A TERRA	135	140	140	140	150	135	140	140	140	150
SP SPESSORE SOLETTA	15/33	15/33	15/33	15/33	15/33	15/33	15/33	15/33	15/33	15/33

Scala Retrattile Manuale Sc.R.M.3/4P

ISTRUZIONI DI MONTAGGIO

1 COMPOSIZIONE DEL KIT DI MONTAGGIO

Il kit di montaggio è composto da:

- 1 - scala retrattile
- 2 - n. 4 barre filettate di ancoraggio e n. 4 staffe
- 3 - serratura a cricchetto
- 4 - bastone apri scala

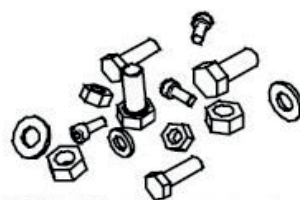
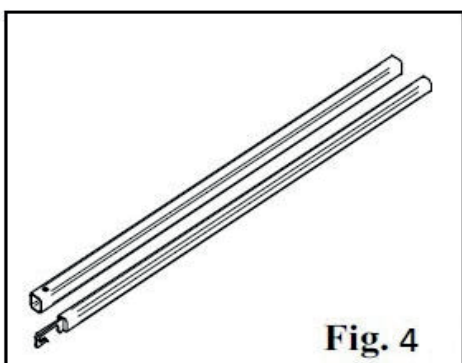
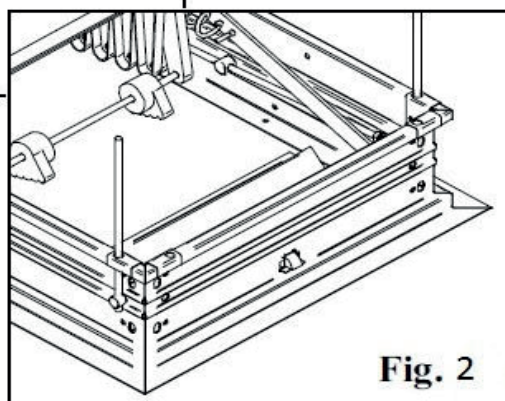
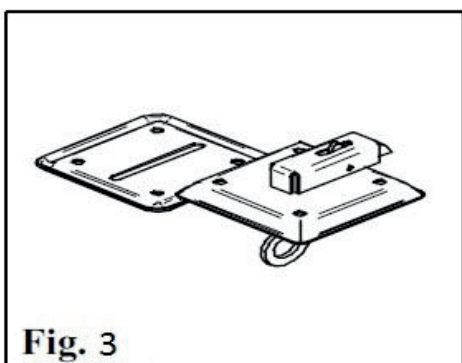
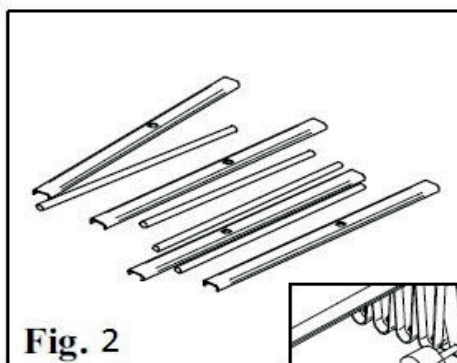
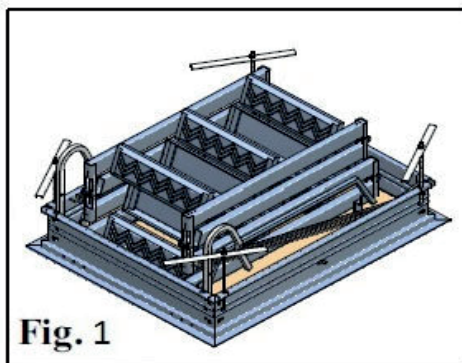

N.B. viteria compresa

- 2 Predisporre il foro finito A x B intonacato e spigolato controllando che sia in piano, in bolla e che le diagonali corrispondano.

N.B.

le misure riportate nei cataloghi e listini corrispondono sempre alla misura foro A x B del foro dove deve essere inserita la scala.

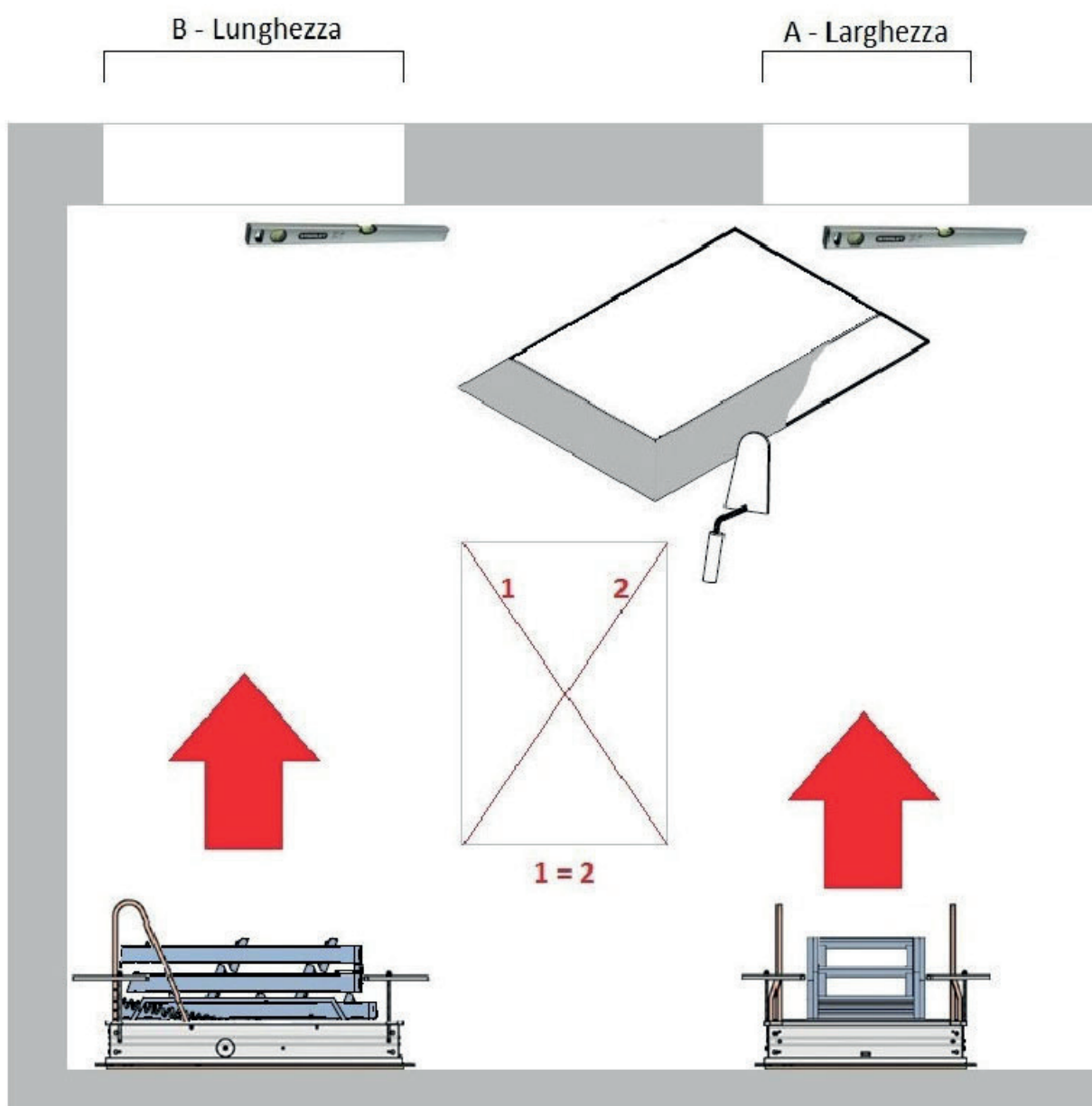

3

Inserire il cassonetto scala dentro al foro.

Applicare le 4 staffe alle barre filettate di ancoraggio ed avvitare gli appositi dadi.

Stringere il giusto i dadi, per evitare deformazioni del telaio, fin quando il coprifilo del cassonetto non aderisce perfettamente al solaio.

N.B. assolutamente vietato murare fra il cassonetto e la soletta

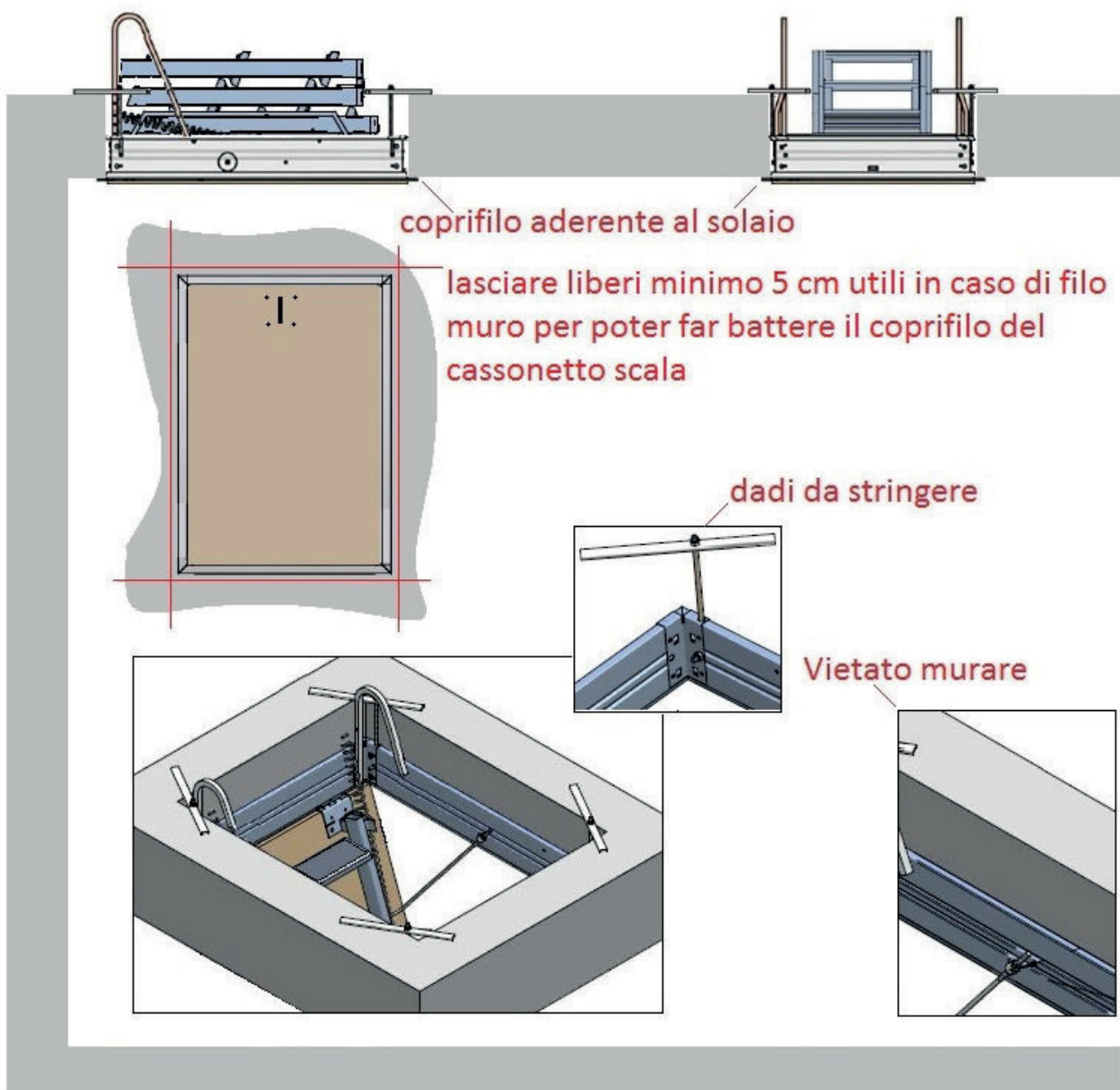

4

Dopo aver posizionato e fissato la scala montare la serratura a cricchetto con le apposite viterie.

Scala pronta all'uso manovrabile manualmente con l'apposito bastone d'apertura. Agganciare con l'uncino del bastone l'anello della serratura e far aprire il pannello che scenderà accompagnato dalle molle.

Una volta aperto il pannello, sempre con lo stesso bastone, afferrare il pacco scala e tirarlo verso di se lasciandolo cadere a terra.

Agganciare ed irrigidire i pezzi pieghevoli della scala con l'apposita clip.

Per chiudere la scala fare l'operazione inversa, spingere il pacco scala nel pannello finchè non rimane impacchettato e fermo, poi spingere il pannello fino alla massima sigillatura finchè non rimane bloccato.

Lubrificare solo con grasso all'occorrenza nei punti di movimentazione.

